

### 3 : Montage af trin

De medfølgende pakrumstrin kan nu monteres i slidserne i chassiset, det nederste trin monteres først.

Herefter genmonteres indretning og overdel



DSB BDg

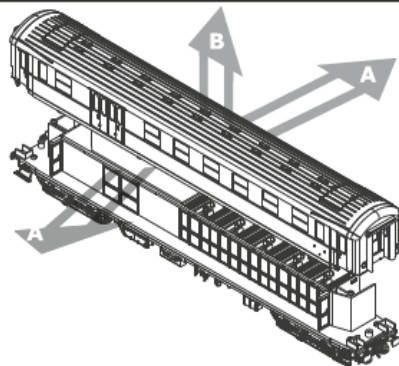

### Montage af pakrumstrin

Hvis vognen ikke skal køre gennem kurver med radier under 50 cm, kan man montere de medfølgende pakrumstrin.

Det gøres som beskrevet her

### 1 : Overdelen afmonteres

Overdelen er fastgjort til chassiset med tre clips i hver side.

Den afmonteres ved at trække ca. en mm ud i vognkassen i begge sider ca. midt på vognen (A), hvorefter vognkassen kan løftes af (B).

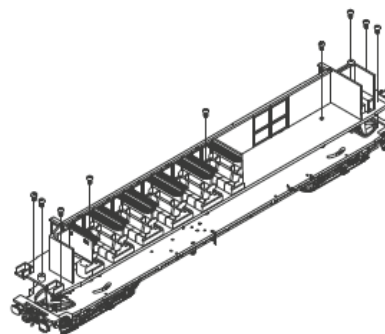

### 2 : Indretningen afmonteres

Indretningen er fastgjort til chassiset med ni skruer.

Når de ni skruer er skruet ud, kan indretningen løftes af.

#### OBS

Når indretningen ikke er monteret på chassiset, er kinematikken ikke styret opad, vær derfor opmærksom på at kinematikken ikke flytter sig, når indretningen fjernes.